

No	Alkukierrosohjelma P-05 vuosille 2004-2005	K
1	Lähtö	1
2	Käänteinen kuubalainen kahdeksikko, 4/8-kierre, 2/2-kierre toisella nousulla, ulos selällään	4
3	Pystykäännös, 2/4-kierre ylös, ulkopuolinen snap-roll alas	4
4	Vastakkaiset 2/4-kierteet	4
5	Puolikas neliösilmukka, kierre ylös, ulos selällään	2
6	Käänteinen kolmiosilmukka puolikierteillä, ulos selällään	3
7	Kaksi ulkopuolista syöksykierrettä	2
8	Silmukka hitaalla kierteellä	4
9	Puolikas apila, 2/4-kierre ylös, puolikierre alas, ulos selällään	3
10	45-asteen nousu, nelivaiheinen kierre, ulos selällään	4
11	Käänteinen Humpty-Bump (veto-työntö-työntö), 2/4-kierre alas, puolikierre ylös (vaihtoehtoisesti 3/4-kierre alas, 1/4-kierre ylös)	3
12	Käänteinen kaksois-immelmann, kierre, 2/4-kierre, ulos selällään	4
13	Kultakala puolikierteillä	2
14	Neliösilmukka, puolikierteet pystyosilla, 2/4-kierteet vaakaosilla	5
15	Puolikas käänteinen kuubalainen kierteellä, ulos selällään	2
16	4/8-kierre, vastakkainen hidas kierre	5
17	Humpty-bump (veto-veto-työntö), positiivinen snap-roll ylös, ulos selällään keskikorkeudelle	4
18	Pystykahdeksikko, yläosa ensin, integroitu puolikierre keskellä	3
19	Split-S kierteellä, ulos selällään	2
20	Vastakkaiset 3/4-hitaat kierteet, ulos selällään	4
21	Puolikas ulkopuolinen neliösilmukka, 2/4-kierre ylös, ulos selällään	2
22	2+2 ulkopuolista syöksykierrettä vastakkaisiin suuntiin, puolikierre	4
23	Laskukierros ja lasku	1

PRELIMINARY SCHEDULE P-05 (from January 2004)

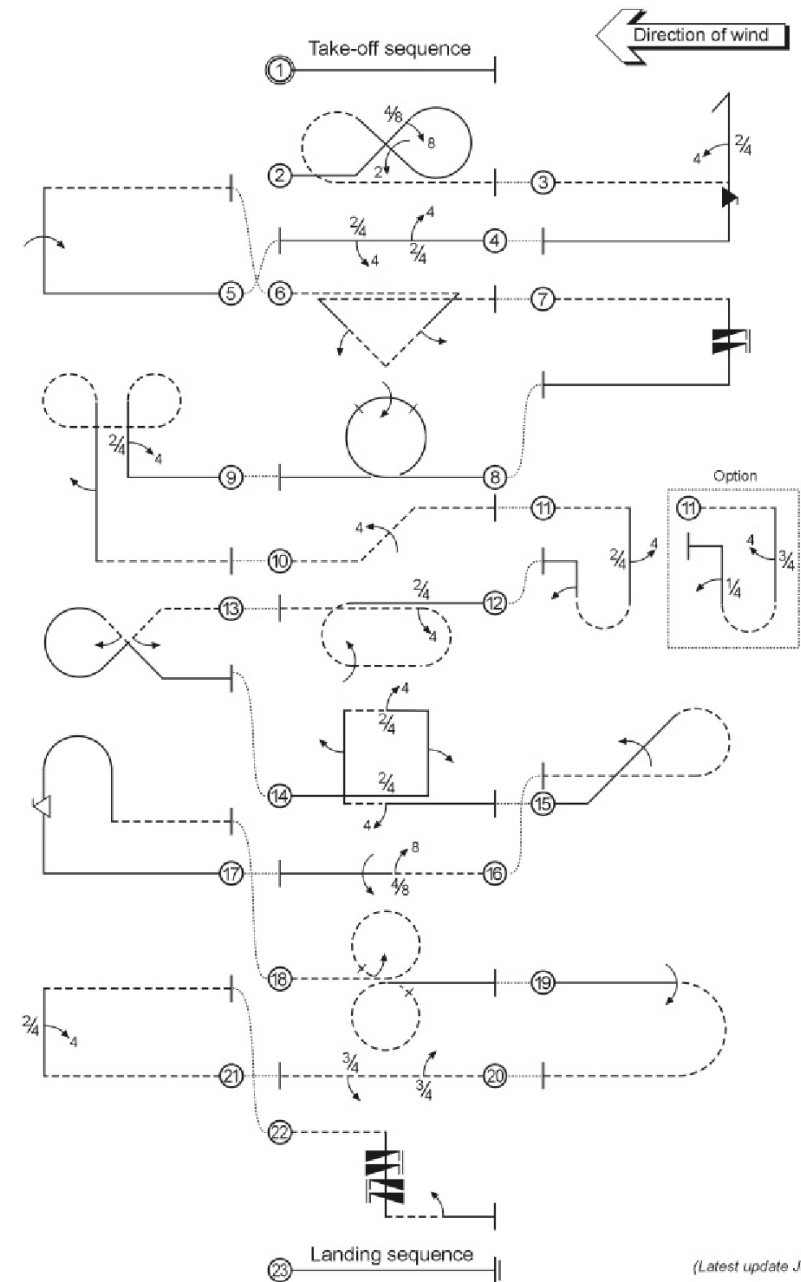

(Latest update June 2003)