

No	Alkukierrosohjelma P-11 vuosille 2010-2011	K
	Lähtö	
1	Kuvio M, 3/4-vaiheittainen ylös, 1/4-kierre alas, puolikas ulkopuolinen silmukka integroidulla puolikierteellä, 1/4-kierre ylös, 3/4-kierre alas	5
2	Puolikas käänteinen kuubalainen kahdeksikko, 2/4-kierre ylös	3
3	Vastakkaiset hitaat kierteet	3
4	Puolikas neliösilmukka, snap roll ylös, ulos selällään	4
5	45-asteen syöksy, nelivaiheinen kierre, ulos selällään	3
6	Hubty Bumb (työntö-työntö-veto), puolikierte ylös, 2/4-kierre alas	3
7	Silmukka, 8-vaiheinen kierre integroituna ylempään puolikkaaseen	5
8	Puolikas vinoneliö, 2/4-kierteet molemmilla sivuilla, ulos selällään	3
9	Käänteinen kuubalainen kahdeksikko ylhäältä, 4/8-kierre ekalla, 2/4-kierre tokalla, ulos selällään	4
10	Puolikas silmukka puolikierteellä, ulos selällään	2
11	Vastakkaiset 4/8-kierteet, ulos selällään	5
12	Pystykäännös, 2/4-kierre ylös, täyskierre alas	3
13	Kaksois Immelmann, 2/4-kierre ylhäällä, kokokierre alhaalla, ulos selällään	4
14	Kuvio 9, kokokierre ylös	2
15	Vastakkaiset kylkilennot	5
16	Kuvio 8, kokonainen ulkopuolinen silmukka, puolisolmukka laella, ulos selällään	2
17	2 1/4 ulkopuolista syöksykierrettä vastakkaisiin suuntiin, puolikierte lopussa	4
	Laskukierros ja lasku	

### PRELIMINARY SCHEDULE P-11 (from January 2010)

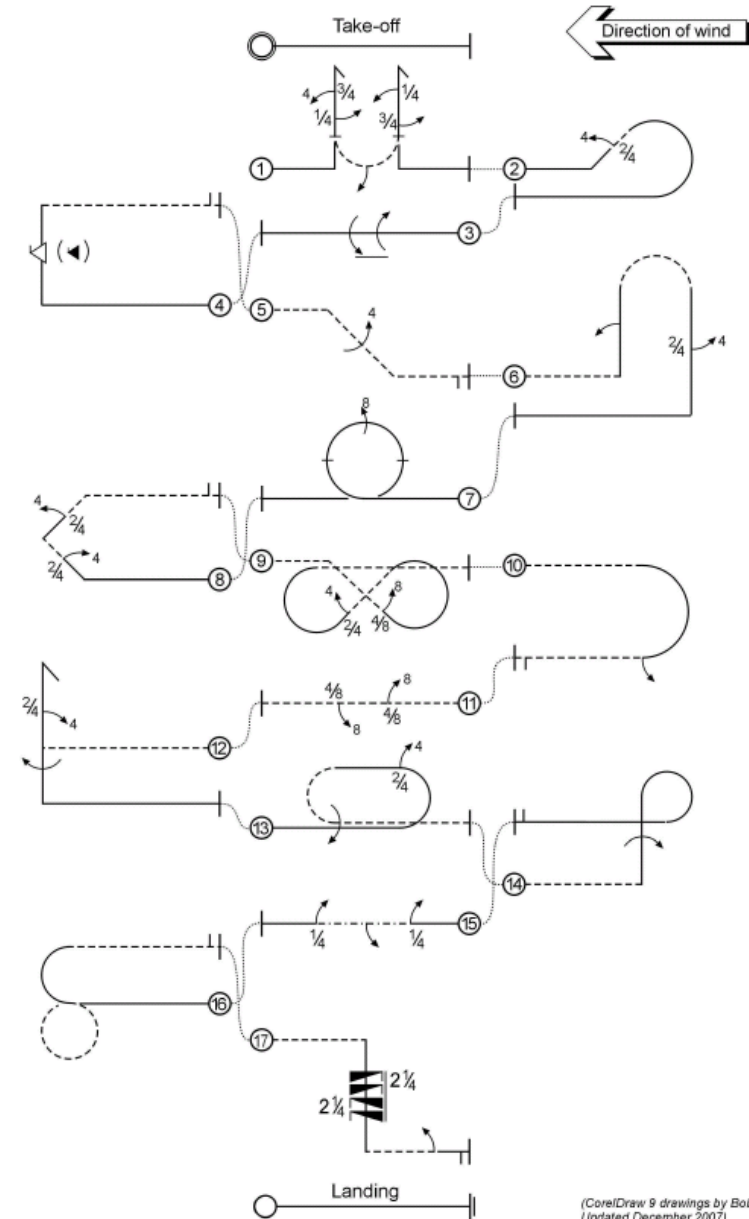

(CorelDraw 9 drawings by Bob Skinner, Updated December 2007)